



Chariots Thermiques 3.5 - 8.0 tonnes

TONERO



Chariots Thermiques 3.5 - 4.0 tonnes

| Spécifications techniques | | | | | 8FD35F | 8FG35F | 8FD40F | 8FG40F |
|---------------------------|---|--|-----------------------------------|-----------------|--------------|--------------|--------------|--------------|
| Caractéristiques | 1.1 | Constructeur | | | TOYOTA | TOYOTA | TOYOTA | TOYOTA |
| | 1.2 | Modèle | | | 8FD35F | 8FG35F | 8FD40F | 8FG40F |
| | 1.3 | Alimentation | | | Diesel | LPG | Diesel | LPG |
| | 1.4 | Conduite | | | Assis | Assis | Assis | Assis |
| | 1.5 | Capacité nominale/charge nominale | Q | kg | 4000 (3500) | 4000 (3500) | 4500 (4000) | 4500 (4000) |
| | 1.6 | Centre de gravité | c | mm | 500 (600) | 500 (600) | 500 (600) | 500 (600) |
| | 1.8 | Distance entre le tablier et l'axe de l'essieu avant | x | mm | 505 | 505 | 505 | 505 |
| | 1.9 | Empattement, fourches en position haute/basse | y | mm | 1900 | 1900 | 1900 | 1900 |
| | Poids | 2.1 | Poids en ordre de marche | | kg | 5780 | 5700 | 6150 |
| 2.2 | | Répartition du poids avec charge maximale, avant/arrière | | kg | 8110/1170 | 8090/1110 | 8830/1320 | 8810/1260 |
| 2.3 | | Répartition du poids à vide, avant/arrière | | kg | 2570/3210 | 2550/3150 | 2500/3650 | 2480/3590 |
| Roues | 3.1 | Type de pneus | | | P | P | P | P |
| | 3.2 | Dimensions des roues - avant | | | 250-15-20PR | 250-15-20PR | 250-15-20PR | 250-15-20PR |
| | 3.3 | Dimensions des roues - arrière | | | 7.00-12-14PR | 7.00-12-14PR | 7.00-12-14PR | 7.00-12-14PR |
| | 3.5 | Roues, nombre (x = roues motrices) | | | 2/2 | 2/2 | 2/2 | 2/2 |
| | 3.6 | Largeur de la voie - avant | b ₁₀ | mm | 1115 | 1115 | 1115 | 1115 |
| | 3.7 | Largeur de la voie - arrière | b ₁₁ | mm | 1100 | 1100 | 1100 | 1100 |
| | Dimensions | 4.1 | Inclinaison du mât, avant/arrière | α/β | deg | 6/12 | 6/12 | 6/12 |
| 4.2 | | Hauteur du mât baissé | h ₁ | mm | 2110 | 2110 | 2110 | 2110 |
| 4.3 | | Levée libre | h ₂ | mm | 110 | 110 | 110 | 110 |
| 4.4 | | Levée | h ₃ | mm | 2950 | 2950 | 2950 | 2950 |
| | | Hauteur de levée | h ₂₃ | mm | 3000 | 3000 | 3000 | 3000 |
| 4.5 | | Hauteur du mât déployé | h ₄ | mm | 4270 | 4270 | 4270 | 4270 |
| 4.7 | | Hauteur du toit de protection | h ₆ | mm | 2285 * | 2285 * | 2285 * | 2285 * |
| 4.8 | | Hauteur du siège | h ₇ | mm | 1128 | 1128 | 1128 | 1128 |
| 4.12 | | Hauteur du crochet d'attelage | h ₁₀ | mm | 420 | 420 | 420 | 420 |
| 4.19 | | Longueur totale | l ₁ | mm | 3925 | 3925 | 3980 | 3980 |
| 4.20 | | Longueur jusqu'à la face avant des fourches | l ₂ | mm | 2925 | 2925 | 2980 | 2980 |
| 4.21 | | Largeur totale | b ₁ | mm | 1350 | 1350 | 1350 | 1350 |
| 4.22 | | Dimensions des fourches | s/e/l | mm | 50/150/1000 | 50/150/1000 | 50/150/1000 | 50/150/1000 |
| 4.23 | | Tablier porte-fourches selon DIN 15 173, classe A ou B | | | IIIA | IIIA | IIIA | IIIA |
| 4.24 | | Largeur du tablier porte-fourches | b ₃ | mm | 1170 | 1170 | 1170 | 1170 |
| 4.31 | | Garde au sol, mât | m ₁ | mm | 120 | 120 | 120 | 120 |
| 4.32 | Garde au sol, au centre du chariot | m ₂ | mm | 200 | 200 | 200 | 200 | |
| 4.33 | Largeur d'allée avec palettes de 1000x1200 en travers | A _{st} | mm | 4315 | 4315 | 4365 | 4365 | |
| 4.34 | Largeur d'allée avec palettes de 800x1200 en long | A _{st} | Mm | 4515 | 4515 | 4565 | 4565 | |
| 4.35 | Rayon de giration | W _a | mm | 2610 | 2610 | 2660 | 2660 | |
| 4.36 | Rayon de braquage interieur | b ₁₃ | mm | 940 | 940 | 990 | 990 | |
| Performances | 5.1 | Vitesse de translation, en charge/à vide | | km/h | 23/24 | 23/24 | 23/24 | 23/24 |
| | 5.2 | Vitesse de levée, en charge/à vide | | m/s | 0,56/0,57 | 0,56/0,57 | 0,56/0,57 | 0,56/0,57 |
| | 5.3 | Vitesse de descente, en charge/à vide | | m/s | 0,53/0,48 | 0,53/0,48 | 0,53/0,48 | 0,53/0,48 |
| | 5.6 | Force de traction maximum, en charge/à vide | | N | 37400/13500 | 37000/13400 | 37000/13000 | 36000/13000 |
| | 5.7 | Rampe, en charge/à vide | | % | 35 | 34 | 30 | 32 |
| | 5.8 | Rampe maximum, en charge/à vide | | % | 45/24 | 43/24 | 40/21 | 42/21 |
| | 5.10 | Frein de service | | | Hydraulique | Hydraulique | Hydraulique | Hydraulique |
| Moteur | 7.1 | Fabricant du moteur, type | | | TOYOTA 1KD | TOYOTA 1FS | TOYOTA 1KD | TOYOTA 1FS |
| | 7.2 | Puissance utile selon la norme ISO 1585 | | kW | 55 (V) | 55 (V) | 55 (V) | 55 (V) |
| | 7.3 | Régime nominal | | 1/min | 2200 | 2350 | 2200 | 2350 |
| | 7.4 | Nombre de cylindres/cylindrée | | cm ³ | 4/2982 | 4/3685 | 4/2982 | 4/3685 |
| | 7.5a | Consommation de carburant selon EN16796 | | l/h | 3,8 | — | 4,1 | — |
| | 7.5b | Consommation de carburant selon EN16796 | | kg/h | — | 3,7 | — | 4,0 |
| Autres | 8.2 | Pression hydraulique pour équipements | | bar | 185 | 185 | 185 | 185 |
| | 8.3 | Débit hydraulique pour équipements | | l/min | 128 | 128 | 128 | 128 |
| | 8.4 | Niveau sonore à l'oreille du cariste selon DIN 12 053 | | dB(A) | 77 | 80 | 77 | 80 |

* Hauteur de toit spéciale containers disponible (2210 mm)

Les performances et dimensions du chariot sont des valeurs nominales obtenues dans des conditions de fonctionnement normales.
Les produits Toyota et les spécifications sont susceptibles de modifications sans avis préalable.

Caractéristiques des mâts et capacités résiduelles

| Modèle | | | V | | | | | FV | | | | | FSV | | | | | | | |
|-------------|------------------------------------|----------|------|------|------|------|------|------|------|------|------|------|------|------|------|------|------|------|------|------|
| 8FG/D35,40F | Hauteur de levée | h_{23} | 3000 | 3300 | 3700 | 4000 | 4500 | 5000 | 3000 | 3300 | 3500 | 3700 | 4000 | 4000 | 4300 | 4500 | 4700 | 5000 | 5500 | 6000 |
| | Levée | h_3 | 2950 | 3250 | 3650 | 3950 | 4450 | 4950 | 2950 | 3250 | 3450 | 3650 | 3950 | 3950 | 4250 | 4450 | 4650 | 4950 | 5450 | 5950 |
| | Hauteur, mât abaissé | h_1 | 2110 | 2290 | 2490 | 2740 | 2990 | 3240 | 2110 | 2290 | 2390 | 2490 | 2740 | 2110 | 2160 | 2225 | 2290 | 2390 | 2540 | 2740 |
| | Hauteur, mât déployé ¹⁾ | h_4 | 3850 | 4150 | 4550 | 4850 | 5350 | 5850 | 3880 | 4180 | 4380 | 4580 | 4880 | 4880 | 5180 | 5380 | 5580 | 5880 | 6380 | 6880 |
| | Hauteur, mât déployé ²⁾ | h_4 | 4270 | 4570 | 4970 | 5270 | 5770 | 6270 | 4270 | 4570 | 4770 | 4970 | 5270 | 5270 | 5570 | 5770 | 5970 | 6270 | 6770 | 7270 |
| | Levée libre | h_2 | 110 | 110 | 110 | 110 | 110 | 110 | 1280 | 1460 | 1560 | 1660 | 1910 | 1280 | 1330 | 1395 | 1460 | 1560 | 1710 | 1910 |
| | Levée libre | h_2 | 110 | 110 | 110 | 110 | 110 | 110 | 890 | 1070 | 1170 | 1270 | 1520 | 890 | 940 | 1005 | 1070 | 1170 | 1320 | 1520 |

1) Sans dossier de charge.

2) Avec dossier de charge; La hauteur du dossier de charge standard est de 1220 mm.

| Roue simple | | | V | | | | | FV | | | | | FSV | | | | | | | |
|-------------|---------------------------------|-----|------|------|------|------|------|------|------|------|------|------|------|------|------|------|------|------|------|------|
| 8FG/D35F | Angle d'inclinaison, avant | deg | 6 | 6 | 6 | 6 | 6 | 6 | 6 | 6 | 6 | 6 | 6 | 6 | 6 | 6 | 6 | 6 | 6 | 6 |
| | Angle d'inclinaison, arrière | deg | 12 | 12 | 12 | 12 | 12 | 6 | 12 | 12 | 12 | 12 | 12 | 6 | 6 | 6 | 6 | 6 | 6 | 6 |
| | Capacité de charge a CDG 500 mm | kg | 4000 | 4000 | 4000 | 4000 | 4000 | 3800 | 4000 | 4000 | 4000 | 4000 | 4000 | 4000 | 3800 | 3700 | 3700 | 3600 | 3000 | 2200 |
| | Capacité de charge a CDG 600 mm | kg | 3500 | 3500 | 3500 | 3500 | 3500 | 3500 | 3500 | 3500 | 3500 | 3500 | 3500 | 3500 | 3500 | 3500 | 3500 | 3400 | 2800 | 2100 |
| 8FG/D40F | Angle d'inclinaison, avant | deg | 6 | 6 | 6 | 6 | 6 | 6 | 6 | 6 | 6 | 6 | 6 | 6 | 6 | 6 | 6 | 6 | 6 | 6 |
| | Angle d'inclinaison, arrière | deg | 12 | 12 | 12 | 12 | 6 | 6 | 12 | 12 | 12 | 12 | 12 | 6 | 6 | 6 | 6 | 6 | 6 | 6 |
| | Capacité de charge a CDG 500 mm | kg | 4500 | 4500 | 4500 | 4500 | 4500 | 4200 | 4500 | 4500 | 4500 | 4500 | 4500 | 4500 | 4500 | 4500 | 4500 | 4400 | 3500 | 2700 |
| | Capacité de charge a CDG 600 mm | kg | 4000 | 4000 | 4000 | 4000 | 4000 | 4000 | 4000 | 4000 | 4000 | 4000 | 4000 | 4000 | 4000 | 4000 | 4000 | 4000 | 3500 | 2700 |

| Roues jumelées | | | V | | | | | FV | | | | | FSV | | | | | | | |
|----------------|---------------------------------|-----|------|------|------|------|------|------|------|------|------|------|------|------|------|------|------|------|------|------|
| 8FG/D35F | Angle d'inclinaison, avant | deg | 6 | 6 | 6 | 6 | 6 | 6 | 6 | 6 | 6 | 6 | 6 | 6 | 6 | 6 | 6 | 6 | 6 | 6 |
| | Angle d'inclinaison, arrière | deg | 12 | 12 | 12 | 12 | 12 | 12 | 12 | 12 | 12 | 12 | 12 | 6 | 6 | 6 | 6 | 6 | 6 | 6 |
| | Capacité de charge a CDG 500 mm | kg | 4000 | 4000 | 4000 | 4000 | 4000 | 3800 | 4000 | 4000 | 4000 | 4000 | 4000 | 4000 | 3800 | 3700 | 3700 | 3600 | 3500 | 3400 |
| | Capacité de charge a CDG 600 mm | kg | 3500 | 3500 | 3500 | 3500 | 3500 | 3500 | 3500 | 3500 | 3500 | 3500 | 3500 | 3500 | 3500 | 3500 | 3500 | 3400 | 3300 | 3200 |
| 8FG/D40F | Angle d'inclinaison, avant | deg | 6 | 6 | 6 | 6 | 6 | 6 | 6 | 6 | 6 | 6 | 6 | 6 | 6 | 6 | 6 | 6 | 6 | 6 |
| | Angle d'inclinaison, arrière | deg | 12 | 12 | 12 | 12 | 12 | 12 | 12 | 12 | 12 | 12 | 12 | 6 | 6 | 6 | 6 | 6 | 6 | 6 |
| | Capacité de charge a CDG 500 mm | kg | 4500 | 4500 | 4500 | 4500 | 4500 | 4400 | 4500 | 4500 | 4500 | 4500 | 4500 | 4500 | 4500 | 4500 | 4500 | 4400 | 4200 | 3300 |
| | Capacité de charge a CDG 600 mm | kg | 4000 | 4000 | 4000 | 4000 | 4000 | 4000 | 4000 | 4000 | 4000 | 4000 | 4000 | 4000 | 4000 | 4000 | 4000 | 4000 | 4000 | 3300 |

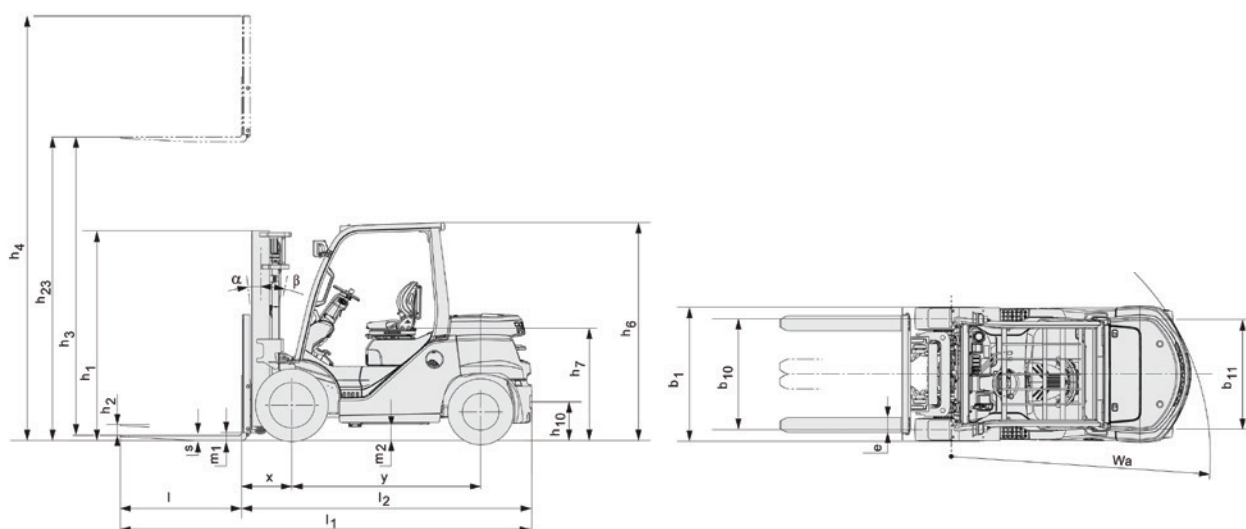

Chariots Thermiques 4.5 - 5.0 tonnes

| Spécifications techniques | | | | | 8FD45F | 8FG45F | 8FD50F | 8FG50F |
|---------------------------|---|--|-----------------------------------|-----------------|--------------|--------------|---------------|---------------|
| Caractéristiques | 1.1 | Constructeur | | | TOYOTA | TOYOTA | TOYOTA | TOYOTA |
| | 1.2 | Modèle | | | 8FD45F | 8FG45F | 8FD50F | 8FG50F |
| | 1.3 | Alimentation | | | Diesel | LPG | Diesel | LPG |
| | 1.4 | Conduite | | | Assis | Assis | Assis | Assis |
| | 1.5 | Capacité nominale/charge nominale | Q | kg | 4990 (4500) | 4990 (4500) | 5000 | 5000 |
| | 1.6 | Centre de gravité | c | mm | 500 (600) | 500 (600) | 600 | 600 |
| | 1.8 | Distance entre le tablier et l'axe de l'essieu avant | x | mm | 545 | 545 | 555 | 555 |
| | 1.9 | Empattement, fourches en position haute/basse | y | mm | 2000 | 2000 | 2000 | 2000 |
| | Poids | 2.1 | Poids en ordre de marche | | kg | 6690 | 6610 | 7220 |
| 2.2 | | Répartition du poids avec charge maximale, avant/arrière | | kg | 9920/1270 | 9900/1210 | 10910/1310 | 10880/1260 |
| 2.3 | | Répartition du poids à vide, avant/arrière | | kg | 2850/3840 | 2830/3780 | 3030/4190 | 3000/4140 |
| Roues | 3.1 | Type de pneus | | | P | P | P | P |
| | 3.2 | Dimensions des roues - avant | | | 300-15-20-PR | 300-15-20-PR | 300-15-20PR | 300-15-20PR |
| | 3.3 | Dimensions des roues - arrière | | | 7.00-12-14PR | 7.00-12-14PR | 7.00-12-14-PR | 7.00-12-14-PR |
| | 3.5 | Roues, nombre (x = roues motrices) | | | 2/2 | 2/2 | 2/2 | 2/2 |
| | 3.6 | Largeur de la voie - avant | b ₁₀ | mm | 1115 | 1115 | 1115 | 1115 |
| | 3.7 | Largeur de la voie - arrière | b ₁₁ | mm | 1100 | 1100 | 1100 | 1100 |
| | Dimensions | 4.1 | Inclinaison du mât, avant/arrière | α/β | deg | 6/12 | 6/12 | 6/12 |
| 4.2 | | Hauteur du mât baissé | h ₁ | mm | 2200 | 2200 | 2450 | 2450 |
| 4.3 | | Levée libre | h ₂ | mm | 110 | 110 | 120 | 120 |
| 4.4 | | Levée | h ₃ | mm | 2950 | 2950 | 2950 | 2940 |
| | | Hauteur de levée | h ₂₃ | mm | 3000 | 3000 | 3000 | 3000 |
| 4.5 | | Hauteur du mât déployé | h ₄ | mm | 4270 | 4270 | 4435 | 4435 |
| 4.7 | | Hauteur du toit de protection | h ₆ | mm | 2375 * | 2375 * | 2375 * | 2375 * |
| 4.8 | | Hauteur du siège | h ₇ | mm | 1223 | 1223 | 1223 | 1223 |
| 4.12 | | Hauteur du crochet d'attelage | h ₁₀ | mm | 420 | 420 | 420 | 420 |
| 4.19 | | Longueur totale | l ₁ | mm | 4110 | 4110 | 4370 | 4370 |
| 4.20 | | Longueur jusqu'à la face avant des fourches | l ₂ | mm | 3110 | 3110 | 3170 | 3170 |
| 4.21 | | Largeur totale | b ₁ | mm | 1450 | 1450 | 1450 | 1450 |
| 4.22 | | Dimensions des fourches | s/e/l | mm | 50/150/1000 | 50/150/1000 | 60/150/1200 | 60/150/1200 |
| 4.23 | | Tablier porte-fourches selon DIN 15 173, classe A ou B | | | IIIA | IIIA | IVA | IVA |
| 4.24 | | Largeur du tablier porte-fourches | b ₃ | mm | 1170 | 1170 | 1170 | 1170 |
| 4.31 | | Garde au sol, mât | m ₁ | mm | 120 | 120 | 120 | 120 |
| 4.32 | Garde au sol, au centre du chariot | m ₂ | mm | 230 | 230 | 230 | 230 | |
| 4.33 | Largeur d'allée avec palettes de 1000x1200 en travers | A _{st} | mm | 4495 | 4495 | 4565 | 4565 | |
| 4.34 | Largeur d'allée avec palettes de 800x1200 en long | A _{st} | mm | 4695 | 4695 | 4765 | 4765 | |
| 4.35 | Rayon de giration | W _a | mm | 2750 | 2750 | 2810 | 2810 | |
| 4.36 | Rayon de braquage interieur | b ₁₃ | mm | 1045 | 1045 | 1030 | 1030 | |
| Performances | 5.1 | Vitesse de translation, en charge/à vide | | km/h | 23,5/24 | 23,5/24 | 23,5/24 | 23,5/24 |
| | 5.2 | Vitesse de levée, en charge/à vide | | m/s | 0,48/0,50 | 0,48/0,50 | 0,48/0,50 | 0,48/0,50 |
| | 5.3 | Vitesse de descente, en charge/à vide | | m/s | 0,54/0,49 | 0,54/0,49 | 0,54/0,49 | 0,54/0,49 |
| | 5.6 | Force de traction maximum, en charge/à vide | | N | 37000/15000 | 36000/15000 | 37000/16000 | 36000/16000 |
| | 5.7 | Rampe, en charge/à vide | | % | 28 | 30 | 25 | 23 |
| | 5.8 | Rampe maximum, en charge/à vide | | % | 36/22 | 38/22 | 32/22 | 31/22 |
| | 5.10 | Frein de service | | | Hydraulique | Hydraulique | Hydraulique | Hydraulique |
| Moteur | 7.1 | Fabricant du moteur, type | | | TOYOTA 1KD | TOYOTA 1FS | TOYOTA 1KD | TOYOTA 1FS |
| | 7.2 | Puissance utile selon la norme ISO 1585 | | kW | 55 (V) | 55 (V) | 55 (V) | 55 (V) |
| | 7.3 | Régime nominal | | 1/min | 2200 | 2350 | 2200 | 2350 |
| | 7.4 | Nombre de cylindres/cylindrée | | cm ³ | 4/2982 | 4/3685 | 4/2982 | 4/3685 |
| | 7.5a | Consommation de carburant selon EN16796 | | l/h | 4,4 | — | 4,7 | — |
| | 7.5b | Consommation de carburant selon EN16796 | | kg/h | — | 4,4 | — | 4,6 |
| Autres | 8.2 | Pression hydraulique pour équipements | | bar | 185 | 185 | 185 | 185 |
| | 8.3 | Débit hydraulique pour équipements | | l/min | 128 | 128 | 128 | 128 |
| | 8.4 | Niveau sonore à l'oreille du cariste selon DIN 12 053 | | dB(A) | 77 | 80 | 77 | 80 |

* Hauteur de toit spéciale containers disponible (2210 mm)

Les performances et dimensions du chariot sont des valeurs nominales obtenues dans des conditions de fonctionnement normales.
Les produits Toyota et les spécifications sont susceptibles de modifications sans avis préalable.

Chariots Thermiques 6.0 - 7.0 tonnes

| Spécifications techniques | | | | | 8FG60F | 8FD60F | 8FG70F | 8FD70F |
|---------------------------|---|--|-----------------------------------|-------------------|--------------|--------------|--------------|--------------|
| Caractéristiques | 1.1 | Constructeur | | | Toyota | Toyota | Toyota | Toyota |
| | 1.2 | Modèle | | | 8FG60F | 8FD60F | 8FG70F | 8FD70F |
| | 1.3 | Alimentation | | | LPG | Diesel | LPG | Diesel |
| | 1.4 | Conduite | | | Assis | Assis | Assis | Assis |
| | 1.5 | Capacité nominale/charge nominale | Q | kg | 6000 | 6000 | 7000 | 7000 |
| | 1.6 | Centre de gravité | c | mm | 600 | 600 | 600 | 600 |
| | 1.8 | Distance entre le tablier et l'axe de l'essieu avant | x | mm | 580 | 580 | 585 | 585 |
| | 1.9 | Empattement, fourches en position haute/basse | y | mm | 2250 | 2250 | 2250 | 2250 |
| | Poids | 2.1 | Poids en ordre de marche | | kg | 8370 | 8360 | 9030 |
| 2.2 | | Répartition du poids avec charge maximale, avant/arrière | | kg | 12900/1470 | 12850/1510 | 14300/1730 | 14330/1760 |
| 2.3 | | Répartition du poids à vide, avant/arrière | | kg | 3750/4620 | 3715/4675 | 3610/5420 | 3640/5450 |
| Roues | 3.1 | Type de pneus | | | P | P | P | P |
| | 3.2 | Dimensions des roues - avant | | | 8.25-15-14PR | 8.25-15-14PR | 8.25-15-14PR | 8.25-15-14PR |
| | 3.3 | Dimensions des roues - arrière | | | 8.25-15-14PR | 8.25-15-14PR | 8.25-15-14PR | 8.25-15-14PR |
| | 3.5 | Roues, nombre (x = roues motrices) | | | 2x-4x/2 | 2x-4x/2 | 2x-4x/2 | 2x-4x/2 |
| | 3.6 | Largeur de la voie - avant | b ₁₀ | mm | 1440 | 1440 | 1440 | 1440 |
| | 3.7 | Largeur de la voie - arrière | b ₁₁ | mm | 1460 | 1460 | 1460 | 1460 |
| | Dimensions | 4.1 | Inclinaison du mât, avant/arrière | a/b | deg | 6/12 | 6/12 | 6/12 |
| 4.2 | | Hauteur du mât baissé | h ₁ | mm | 2460 | 2460 | 2460 | 2460 |
| 4.3 | | Levée libre | h ₂ | mm | 125 | 125 | 125 | 125 |
| 4.4 | | Levée | h ₃ | mm | 2940 | 2940 | 2935 | 2935 |
| | | Hauteur de levée | h ₂₃ | mm | 3000 | 3000 | 3000 | 3000 |
| 4.5 | | Hauteur du mât déployé | h ₄ | mm | 4435 | 4435 | 4435 | 4435 |
| 4.7 | | Hauteur du toit de protection ¹⁾ | h ₆ | mm | 2385 | 2385 | 2385 | 2385 |
| 4.8 | | Hauteur du siège | h ₇ | mm | 1128 | 1128 | 1128 | 1128 |
| 4.12 | | Hauteur du crochet d'attelage | h ₁₀ | mm | 485 | 485 | 485 | 485 |
| 4.19 | | Longueur totale | l ₁ | mm | 4690 | 4690 | 4745 | 4745 |
| 4.20 | | Longueur jusqu'à la face avant des fourches | l ₂ | mm | 3490 | 3490 | 3545 | 3545 |
| 4.21 | | Largeur totale | b ₁ | mm | 1965 | 1965 | 1965 | 1965 |
| 4.22 | | Dimensions des fourches | s/e/l | mm | 65/150/1200 | 65/150/1200 | 65/150/1200 | 65/150/1200 |
| 4.23 | | Tablier porte-fourches selon DIN 15 173, classe A ou B | | | IV A | IV A | IV A | IV A |
| 4.24 | | Largeur du tablier porte-fourches | b ₃ | mm | 1700 | 1700 | 1700 | 1700 |
| 4.31 | | Garde au sol, mât | m ₁ | mm | 125 | 125 | 125 | 125 |
| 4.32 | Garde au sol, au centre du chariot | m ₂ | mm | 250 | 250 | 250 | 250 | |
| 4.33 | Largeur d'allée avec palettes de 1000x1200 en travers | A _{st} | mm | 5010 | 5010 | 5065 | 5065 | |
| 4.34 | Largeur d'allée avec palettes de 800x1200 en long | A _{st} | mm | 5210 | 5210 | 5265 | 5295 | |
| 4.35 | Rayon de giration | W _a | mm | 3230 | 3230 | 3280 | 3280 | |
| 4.36 | Rayon de braquage interieur | b ₁₃ | mm | 930 | 930 | 980 | 980 | |
| Performances | 5.1 | Vitesse de translation, en charge/à vide | | km/h | 19/21 | 19/21 | 19/21 | 19/21 |
| | 5.2 | Vitesse de levée, en charge/à vide | | m/s | 0,41/0,44 | 0,39/0,42 | 0,41/0,44 | 0,38/0,42 |
| | 5.3 | Vitesse de descente, en charge/à vide | | m/s | 0,53/0,48 | 0,53/0,48 | 0,53/0,48 | 0,53/0,48 |
| | 5.6 | Force de traction maximum, en charge/à vide | | N | 46000/20900 | 46000/20500 | 46000/19900 | 45000/19500 |
| | 5.7 | Rampe, en charge/à vide | | % | 24 | 24 | 21 | 21 |
| | 5.8 | Rampe maximum, en charge/à vide ²⁾ | | % | 34/24 | 34/24 | 30/21 | 30/21 |
| | 5.10 | Frein de service | | | Hydraulique | Hydraulique | Hydraulique | Hydraulique |
| Moteur | 7.1 | Fabricant du moteur, type | | | Toyota 1FS | Toyota 1KD | Toyota 1FS | Toyota 1KD |
| | 7.2 | Puissance utile selon la norme ISO 1585 | | kW | 55 (V) | 55 | 55 (V) | 55 |
| | 7.3 | Régime nominal | | min ⁻¹ | 2550 | 2200 | 2550 | 2200 |
| | 7.4 | Nombre de cylindres/cylindrée | | cm ³ | 4/3685 | 4/2982 | 4/3685 | 4/2982 |
| | 7.5a | Consommation de carburant selon EN16796 | | l/h | | 6,0 | | 6,6 |
| | 7.5b | Consommation de carburant selon EN16796 | | kg/h | 5,8 | | 6,4 | |
| Autres | 8.2 | Pression hydraulique pour équipements | | bar | 210 | 210 | 210 | 210 |
| | 8.3 | Débit hydraulique pour équipements | | l/min | 128 | 128 | 128 | 128 |
| | 8.4 | Niveau sonore à l'oreille du cariste selon DIN 12 053 | | dB(A) | 80 | 79 | 80 | 79 |

1) Les dimensions du toit protecteur indiquées dans les spécifications incluent l'option H35F toit protecteur réhaussé (+75mm). Cette option est recommandée pour les ventes en Europe.

2) Valeurs calculées.

Les performances et dimensions du chariot sont des valeurs nominales obtenues dans des conditions de fonctionnement normales.

Les produits Toyota et les spécifications sont susceptibles de modifications sans avis préalable.

Caractéristiques des mâts et capacités résiduelles

| Modèle | | | V | | | | | | | | | FSV | | | | |
|-----------|------------------------------------|----------|------|------|------|------|------|------|------|------|------|------|------|------|------|------|
| 8FG/FD60F | Hauteur de levée | h_{23} | 3000 | 3300 | 3500 | 3700 | 4000 | 4500 | 5000 | 5500 | 6000 | 4000 | 4300 | 4700 | 5000 | 6000 |
| | Levée | h_3 | 2940 | 3240 | 3440 | 3640 | 3940 | 4440 | 4940 | 5440 | 5940 | 3940 | 4240 | 4640 | 4940 | 5940 |
| | Hauteur, mât abaissé | h_1 | 2460 | 2610 | 2710 | 2810 | 3060 | 3310 | 3560 | 3810 | 4060 | 2360 | 2460 | 2550 | 2810 | 3110 |
| | Hauteur, mât déployé ¹⁾ | h_4 | 3980 | 4280 | 4480 | 4680 | 4980 | 5480 | 5980 | 6480 | 6980 | 5060 | 5360 | 5750 | 6160 | 7110 |
| | Hauteur, mât déployé ²⁾ | h_4 | 4435 | 4735 | 4935 | 5135 | 5435 | 5935 | 6435 | 6935 | 7435 | 5435 | 5735 | 6135 | 6435 | 7435 |
| | Levée libre | h_2 | 125 | 125 | 125 | 125 | 125 | 125 | 125 | 125 | 125 | 1365 | 1465 | 1565 | 1715 | 2065 |
| | Levée libre | h_2 | 125 | 125 | 125 | 125 | 125 | 125 | 125 | 125 | 125 | 990 | 1090 | 1180 | 1440 | 1740 |

| Modèle | | | V | | | | | | | | | FSV | | | | |
|-----------|------------------------------------|----------|------|------|------|------|------|------|------|------|------|------|------|------|------|------|
| 8FG/FD70F | Hauteur de levée | h_{23} | 3000 | 3300 | 3500 | 3700 | 4000 | 4500 | 5000 | 5500 | 6000 | 4000 | 4300 | 4700 | 5000 | 6000 |
| | Levée | h_3 | 2935 | 3235 | 3435 | 3635 | 3935 | 4435 | 4935 | 5435 | 5935 | 3935 | 4235 | 4635 | 4935 | 5935 |
| | Hauteur, mât abaissé | h_1 | 2460 | 2610 | 2710 | 2810 | 3060 | 3310 | 3560 | 3810 | 4060 | 2360 | 2460 | 2550 | 2810 | 3110 |
| | Hauteur, mât déployé ¹⁾ | h_4 | 3980 | 4280 | 4480 | 4680 | 4980 | 5480 | 5980 | 6480 | 6980 | 5060 | 5360 | 5750 | 6160 | 7110 |
| | Hauteur, mât déployé ²⁾ | h_4 | 4435 | 4735 | 4935 | 5135 | 5435 | 5935 | 6435 | 6935 | 7435 | 5435 | 5735 | 6135 | 6435 | 7435 |
| | Levée libre | h_2 | 125 | 125 | 125 | 125 | 125 | 125 | 125 | 125 | 125 | 1365 | 1465 | 1565 | 1715 | 2065 |
| | Levée libre | h_2 | 125 | 125 | 125 | 125 | 125 | 125 | 125 | 125 | 125 | 990 | 1090 | 1180 | 1440 | 1740 |

1) Sans dossier de charge

2) Avec dossier de charge; La hauteur du dossier de charge standard est de 1370 mm.

| Roues jumelées | | | V | | | | | | | | | FSV | | | | |
|----------------|---------------------------------|-----|------|------|------|------|------|------|------|------|------|------|------|------|------|------|
| 8FG/D60F | Angle d'inclinaison, avant | deg | 6 | 6 | 6 | 6 | 6 | 6 | 6 | 6 | 6 | 6 | 6 | 6 | 6 | 6 |
| | Angle d'inclinaison, arrière | deg | 12 | 12 | 12 | 12 | 12 | 12 | 12 | 2 | 12 | 6 | 6 | 6 | 6 | 6 |
| | Capacité de charge a CDG 600 mm | kg | 6000 | 6000 | 6000 | 6000 | 6000 | 6000 | 6000 | 6000 | 5700 | 6000 | 5820 | 5620 | 5500 | 5200 |
| 8FG/D70F | Angle d'inclinaison, avant | deg | 6 | 6 | 6 | 6 | 6 | 6 | 6 | 6 | 6 | 6 | 6 | 6 | 6 | 6 |
| | Angle d'inclinaison, arrière | deg | 12 | 12 | 12 | 12 | 12 | 12 | 12 | 2 | 12 | 6 | 6 | 6 | 6 | 6 |
| | Capacité de charge a CDG 600 mm | kg | 7000 | 7000 | 7000 | 7000 | 7000 | 7000 | 7000 | 6700 | 6500 | 7000 | 6730 | 6700 | 6700 | 5700 |

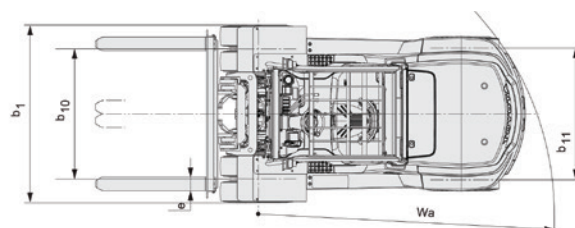
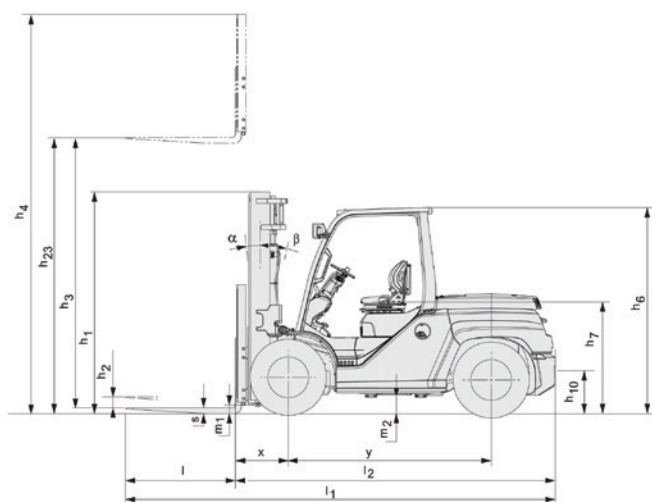

Chariots Thermiques 8.0 tonnes

| Spécifications techniques | | | | | | 8FG80F | 8FD80F |
|---------------------------|---|--|-----------------------------------|-------------------|------|--------------|--------------|
| Caractéristiques | 1.1 | Constructeur | | | | Toyota | Toyota |
| | 1.2 | Modèle | | | | 8FG80F | 8FD80F |
| | 1.3 | Alimentation | | | | LPG | Diesel |
| | 1.4 | Conduite | | | | Assis | Assis |
| | 1.5 | Capacité nominale/charge nominale | Q | kg | | 8000 | 8000 |
| | 1.6 | Centre de gravité | c | mm | | 600 | 600 |
| | 1.8 | Distance entre le tablier et l'axe de l'essieu avant | x | mm | | 590 | 590 |
| | 1.9 | Empattement, fourches en position haute/basse | y | mm | | 2250 | 2250 |
| | Poids | 2.1 | Poids en ordre de marche | | kg | | 9980 |
| 2.2 | | Répartition du poids avec charge maximale, avant/arrière | | kg | | 15830/2050 | 15860/2080 |
| 2.3 | | Répartition du poids à vide, avant/arrière | | kg | | 3600/6280 | 3630/6310 |
| Roues | 3.1 | Type de pneus | | | | P | P |
| | 3.2 | Dimensions des roues - avant | | | | 8.25-15-14PR | 8.25-15-14PR |
| | 3.3 | Dimensions des roues - arrière | | | | 8.25-15-14PR | 8.25-15-14PR |
| | 3.5 | Roues, nombre (x = roues motrices) | | | | 2x-4x/2 | 2x-4x/2 |
| | 3.6 | Largeur de la voie - avant | b ₁₀ | mm | | 1440 | 1440 |
| | 3.7 | Largeur de la voie - arrière | b ₁₁ | mm | | 1460 | 1460 |
| | Dimensions | 4.1 | Inclinaison du mât, avant/arrière | a/b | deg | | 6/12 |
| 4.2 | | Hauteur du mât baissé | h ₁ | mm | | 2610 | 2610 |
| 4.3 | | Levée libre | h ₂ | mm | | 125 | 125 |
| 4.4 | | Levée | h ₃ | mm | | 2930 | 2930 |
| | | Hauteur de levée | h ₂₃ | mm | | 3000 | 3000 |
| 4.5 | | Hauteur du mât déployé | h ₄ | mm | | 4440 | 4440 |
| 4.7 | | Hauteur du toit de protection ¹⁾ | h ₆ | mm | | 2385 | 2385 |
| 4.8 | | Hauteur du siège | h ₇ | mm | | 1128 | 1128 |
| 4.12 | | Hauteur du crochet d'attelage | h ₁₀ | mm | | 485 | 485 |
| 4.19 | | Longueur totale | l ₁ | mm | | 4790 | 4790 |
| 4.20 | | Longueur jusqu'à la face avant des fourches | l ₂ | mm | | 3590 | 3590 |
| 4.21 | | Largeur totale | b ₁ | mm | | 1965 | 1965 |
| 4.22 | | Dimensions des fourches | s/e/l | mm | | 70/150/1200 | 70/150/1200 |
| 4.23 | | Tablier porte-fourches selon DIN 15 173, classe A ou B | | | | IV A | IV A |
| 4.24 | | Largeur du tablier porte-fourches | b ₃ | mm | | 1700 | 1700 |
| 4.31 | | Garde au sol, mât | m ₁ | mm | | 125 | 125 |
| 4.32 | | Garde au sol, au centre du chariot | m ₂ | mm | | 250 | 250 |
| 4.33 | | Largeur d'allée avec palettes de 1000x1200 en travers | A _{st} | mm | | 5110 | 5110 |
| 4.34 | Largeur d'allée avec palettes de 800x1200 en long | A _{st} | mm | | 5310 | 5310 | |
| 4.35 | Rayon de giration | W _a | mm | | 3320 | 3320 | |
| 4.36 | Rayon de braquage intérieur | b ₁₃ | mm | | 1020 | 1020 | |
| Performances | 5.1 | Vitesse de translation, en charge/à vide | | km/h | | 19/21 | 19/21 |
| | 5.2 | Vitesse de levée, en charge/à vide | | m/s | | 0,37/0,44 | 0,36/0,42 |
| | 5.3 | Vitesse de descente, en charge/à vide | | m/s | | 0,53/0,48 | 0,53/0,48 |
| | 5.6 | Force de traction maximum, en charge/à vide | | N | | 45000/19700 | 45000/19300 |
| | 5.7 | Rampe, en charge/à vide | | % | | 17 | 19 |
| | 5.8 | Rampe maximum, en charge/à vide ²⁾ | | % | | 26/19 | 17/18 |
| | 5.10 | Frein de service | | | | Hydraulique | Hydraulique |
| Moteur | 7.1 | Fabricant du moteur, type | | | | Toyota 1FS | Toyota 1KD |
| | 7.2 | Puissance utile selon la norme ISO 1585 | | kW | | 55 (V) | 55 |
| | 7.3 | Régime nominal | | min ⁻¹ | | 2550 | 2200 |
| | 7.4 | Nombre de cylindres/cylindrée | | cm ³ | | 4/3685 | 4/2982 |
| | 7.5a | Consommation de carburant selon EN16796 | | l/h | | | 7,4 |
| | 7.5b | Consommation de carburant selon EN16796 | | kg/h | | 7,0 | |
| Autres | 8.2 | Pression hydraulique pour équipements | | bar | | 210 | 210 |
| | 8.3 | Débit hydraulique pour équipements | | l/min | | 128 | 128 |
| | 8.4 | Niveau sonore à l'oreille du cariste selon DIN 12 053 | | dB(A) | | 84 | 79 |

1) Les dimensions du toit protecteur indiquées dans les spécifications incluent l'option H35F toit protecteur réhaussé (+75mm). Cette option est recommandée pour les ventes en Europe.

2) Valeurs calculées.

Les performances et dimensions du chariot sont des valeurs nominales obtenues dans des conditions de fonctionnement normales.

Les produits Toyota et les spécifications sont susceptibles de modifications sans avis préalable.

Caractéristiques des mâts et capacités résiduelles

| Modèle | | | V | | | | | | | | |
|---------|------------------------------------|----------|------|------|------|------|------|------|------|------|------|
| 8FG/80F | Hauteur de levée | h_{23} | 3000 | 3300 | 3500 | 3700 | 4000 | 4500 | 5000 | 5500 | 6000 |
| | Levée | h_3 | 2930 | 3230 | 3430 | 3630 | 3930 | 4430 | 4930 | 5430 | 5930 |
| | Hauteur, mât abaissé | h_1 | 2610 | 2710 | 2810 | 3060 | 3310 | 3560 | 3810 | 4060 | 4310 |
| | Hauteur, mât déployé ¹⁾ | h_4 | 4085 | 4385 | 4585 | 4785 | 5085 | 5585 | 6085 | 6585 | 7085 |
| | Hauteur, mât déployé ²⁾ | h_4 | 4440 | 4740 | 4940 | 5140 | 5440 | 5940 | 6440 | 6940 | 7440 |
| | Levée libre | h_2 | 130 | 130 | 130 | 130 | 130 | 130 | 130 | 130 | 130 |
| | Levée libre | h_2 | 130 | 130 | 130 | 130 | 130 | 130 | 130 | 130 | 130 |

1) Sans dossieret de charge

2) Avec dossieret de charge; La hauteur du dossieret de charge standard est de 1370 mm.

| Roues jumelées | | | V | | | | | | | | |
|----------------|---------------------------------|-----|------|------|------|------|------|------|------|------|------|
| 8FG/80F | Angle d'inclinaison, avant | deg | 6 | 6 | 6 | 6 | 6 | 6 | 6 | 6 | 6 |
| | Angle d'inclinaison, arrière | deg | 12 | 12 | 12 | 12 | 12 | 12 | 12 | 2 | 12 |
| | Capacité de charge a CDG 600 mm | kg | 8000 | 8000 | 8000 | 8000 | 8000 | 8000 | 8000 | 7700 | 7500 |

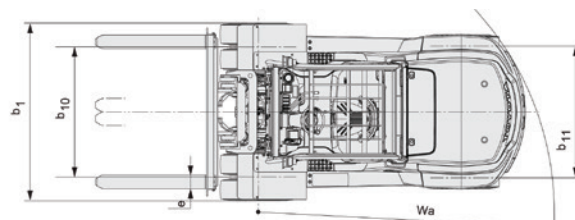
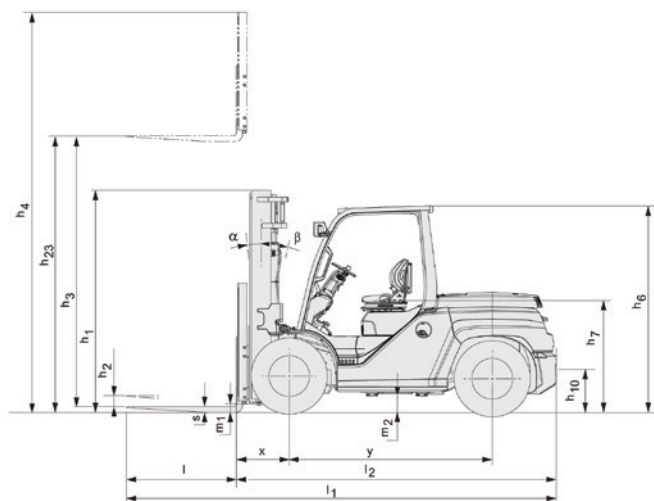

Caractéristiques chariot

- Transmission hydrodynamique
- Toyota SAS (Système actif de stabilité*)
- Toyota OPS (Système de contrôle de présence)
- Siège ORS (Système de retenue du cariste) Toyota
- Ceinture de sécurité orange avec fonction de verrouillage
- Mât large visibilité (V) (Hauteur fourche max: 3000mm)
- Fourches [Longueur: 1000 mm (8FG/D35.40.45F); 1200 mm (8FG/D50.60.70.80F)]
- Dossieret de charge [Hauteur: 1220 mm (8FG/D35.40.45F); 1370 mm (8FG/D50.60.70.80F)]
- Largeur du tablier porte-fourches [Largeur: 1170 mm (8FG/D35.40.45.50F); 1700 (8FG/D60.70.80F)]
- Distributeur hydraulique trois voies (A400)
- Double système de freinage
- Pneus pleins souples
- Direction entièrement hydraulique
- Filtre à air cyclonique avec admission d'air haute
- Phares de travail à LED
- Rampe de feux arrière à LED
- Afficheur multifonction II avec système d'autodiagnostic inclus
- Commande de vitesse de déplacement, fonction d'arrêt automatique du moteur et mode ECO
- Colonne de direction ajustable

* Le contrôle actif de l'essieu arrière n'est pas compatible avec l'option roues jumelées.

